

Onderwijsregeling Keuzeonderwijs Master Geneeskunde Curius+ 2021-2022

Op 6 juli 2021 vastgesteld door het Opleidingsteam Geneeskunde.

Artikel 1. Algemeen

1. Deze onderwijsregeling is van toepassing op het keuzeonderwijs van de masteropleiding Geneeskunde, programma Curius+.
2. Het keuzeonderwijs van de masteropleiding Geneeskunde heeft in beginsel een omvang van 12 EC (8 fulltime weken) en kan op verschillende manieren en op verschillende momenten worden ingevuld (Zie Onderwijs- en Examenregeling Artikel B4.2 en B4.2a).
3. Onder bepaalde voorwaarden kan de student ervoor kiezen om geen keuzeonderwijs te volgen en in plaats daarvan een verlengde wetenschappelijke stage. Onder bepaalde voorwaarden kan een student kiezen voor een groter deel keuzeonderwijs en een verkorte semi-artsstage of een verkorte semi-artsstage samen met een verkorte wetenschappelijke stage (Zie Onderwijs- en Examenregeling Artikel B4.2 en B4.2a).

Artikel 2. Doelstelling en opzet

1. Het wordt de student in het keuzeonderwijs mogelijk gemaakt om:
 - ervaren lacunes qua kennis/vaardigheden/ervaring op te vullen in relatie tot een bepaald vakgebied of (CanMEDS)rol, en/of
 - bepaalde kennis/vaardigheden/ervaring verder te verdiepen of uit te breiden, met het oog op (profilering voor) het toekomstige werkveld als arts.
2. Keuzeonderwijs bestaat in de vorm van online onderwijs- en trainingsmodules, onderwijs- en trainingsmodules met contactonderwijs, niet-klinische stages en klinische coschappen.
3. Het keuzeonderwijs bestaat uit maximaal drie onderdelen, waarbij het kleinste onderdeel niet minder dan twee fulltime weken mag zijn.
4. Er wordt onderscheid gemaakt tussen het vaste aanbod keuzeonderwijs en het alternatief keuzeonderwijs.
 - a) Het vaste aanbod keuzeonderwijs omvat geselecteerde en goedgekeurde onderwijseenheden. Op de A-Z lijst (lemma Keuzeonderwijs) staat het vaste aanbod keuzeonderwijs beschreven, waaronder het Clinical Internship Tropical Medicine (CITM).
 - b) Het alternatieve keuzeonderwijs bestaat uit onderwijseenheden die een student zelf regelt, volgens de daarvoor geldende procedure, zoals beschreven op de A-Z lijst (lemma Keuzeonderwijs).

Artikel 3. Plaats in het curriculum

1. De mogelijkheden voor keuzeonderwijs zijn niet voor alle studenten gelijk, maar hangen af van het moment waarop de student in het masterprogramma is ingestroomd en de voortgang in het programma. De mogelijkheden zijn weergegeven in de flowcharts in de bijlage van deze onderwijsregeling:
 - Flowchart A: Voor studenten die op 16 maart 2020 het verbredend coschap al hadden afgerond.
 - Flowchart B: Voor studenten die op 16 maart 2020 het verbredend coschap nog niet hadden afgerond maar wel al waren gestart met de masteropleiding Geneeskunde, en voor studenten die op of na 22 juni 2020 maar voor 31 augustus 2020 gestart zijn met de masteropleiding Geneeskunde.
 - Flowchart C: Voor studenten die op of na 31 augustus 2020 zijn gestart met de masteropleiding Geneeskunde.
2. Het is mogelijk een niet-klinische stage of onderwijs- en trainingsmodule vóór het coschap sociale geneeskunde te doen. Dat is mogelijk tijdens de wachttijd en tussen de coschappen van Masterfase 1, 2 en 3.

Artikel 4. Aanvraagprocedure

1. De aanvraagprocedure voor het vaste aanbod keuzeonderwijs is beschreven op de A-Z lijst (lemma Keuzeonderwijs).

Artikel 5. Keuzeonderwijs in het buitenland

1. De student wordt geadviseerd 10 maanden voor vertrek contact op te nemen met het [International Office \(IO\)](#). De student is verplicht om zich ten minste 6 maanden vóór de start van het keuzeonderwijs in het buitenland via DSSD bij de onderwijsadministratie aan te melden. Aanmeldingen die na die tijd binnenkomen worden afgewezen.
Indien de student zelf een studieonderdeel in het buitenland heeft georganiseerd en niet meedoet aan de loting voor het CITM-coschap, dient de student zich ten minste 3 maanden van tevoren te registreren via het International Office.
2. De minimale stageduur voor keuzeonderwijs in het buitenland, in een niet laag- of middeninkomensland, is 4 fulltime weken. Een stageduur van 6 fulltime weken heeft echter de voorkeur. Voor een keuzecoschap in een laag- of middeninkomensland geldt een minimale duur van 8 fulltime weken.
3. Keuzecoschappen in laag- of middeninkomenslanden worden begeleid door leden van de CITM-commissie.
4. Voor deelname aan het CITM-coschap wordt geloot. De CITM-commissie biedt uitgelote studenten zoveel mogelijk een alternatief voorstel aan, bij een “preferred partner”. De CITM-commissie kan, in overleg met de student, ook goedkeuring verlenen aan een alternatief, zelfgeregeld keuzecoschap in een laag- of midden-inkomensland.
5. Bij een studieonderdeel in het buitenland is de online “pre-departure” cursus voorafgaand aan het vertrek verplicht. Er worden geen studiepunten toegekend aan studenten die de voorbereidende cursus niet gevolgd hebben.

Artikel 6. Beoordeling

1. Ieder keuzeonderwijsonderdeel moet als ‘voldaan’ worden beoordeeld. Het keuzeonderwijs zal als onderdeel in het individuele studieprogramma (SIS) pas voldaan zijn als er 12 EC behaald zijn.

Klinisch coschap of niet-klinische stage

2. Voor elk klinisch coschap of niet-klinische stage moet de lokale begeleider de beoordeling invullen op het beoordelingsformulier. Deze beoordeling dient de lokale begeleider aan de student toe te lichten in het eindbeoordelingsgesprek. Beoordeeld wordt of de student voldoende inspanningen heeft geleverd om de vooraf opgestelde leerdoelen te behalen. De beoordeling van de lokale begeleider wordt als advies voorgelegd aan de examinerator in het AMC. De examinerator stelt de definitieve beoordeling vast.
3. De coördinator keuzeonderwijs is de AMC-examinator bij alle studieonderdelen in het keuzeonderwijs behalve voor het Clinical Internship Tropical Medicine (CITM). Bij laatstgenoemde coschap is één van de leden van de Begeleidingscommissie CITM de AMC-examinator.
4. Indien de beoordeling ‘niet voldaan’ is, dient de student een gesprek te voeren met de AMC-examinator. De examinerator doet vervolgens aan de examencommissie een voorstel voor remediëring. De examencommissie neemt kennis van het remediëringvoorstel van de examinerator en neemt een besluit over de wijze van de remediëring. Zie de Regels en Richtlijnen Examencommissie, beschikbaar via de [A-Z lijst](#) van de masteropleiding Geneeskunde (onder examencommissie). Na remediëring vindt een nieuwe eindbeoordeling plaats.

Onderwijs- of trainingsmodule

5. De beoordeling van een onderwijs- of trainingsmodule is in handen van de aanbiedende instantie. De student zal bij de aanbiedende instantie een bewijs/verklaring van het met goed gevolg afgelegde onderwijsonderdeel dienen op te vragen en in te leveren bij de Onderwijsadministratie. De op het bewijs/de verklaring vermelde beoordeling voor het betreffende onderwijsonderdeel wordt als voldaan/niet voldaan geregistreerd in SIS, mits het betreffende onderwijsonderdeel vooraf ter goedkeuring is voorgelegd aan de coördinator keuzeonderwijs en goedkeuring is verkregen.
6. Voor het online keuzeonderwijs geldt dat de aanbieder de resultaten direct doorgeeft aan de Onderwijsadministratie. De student hoeft geen actie te ondernemen.

Bijlage: Flowcharts

A

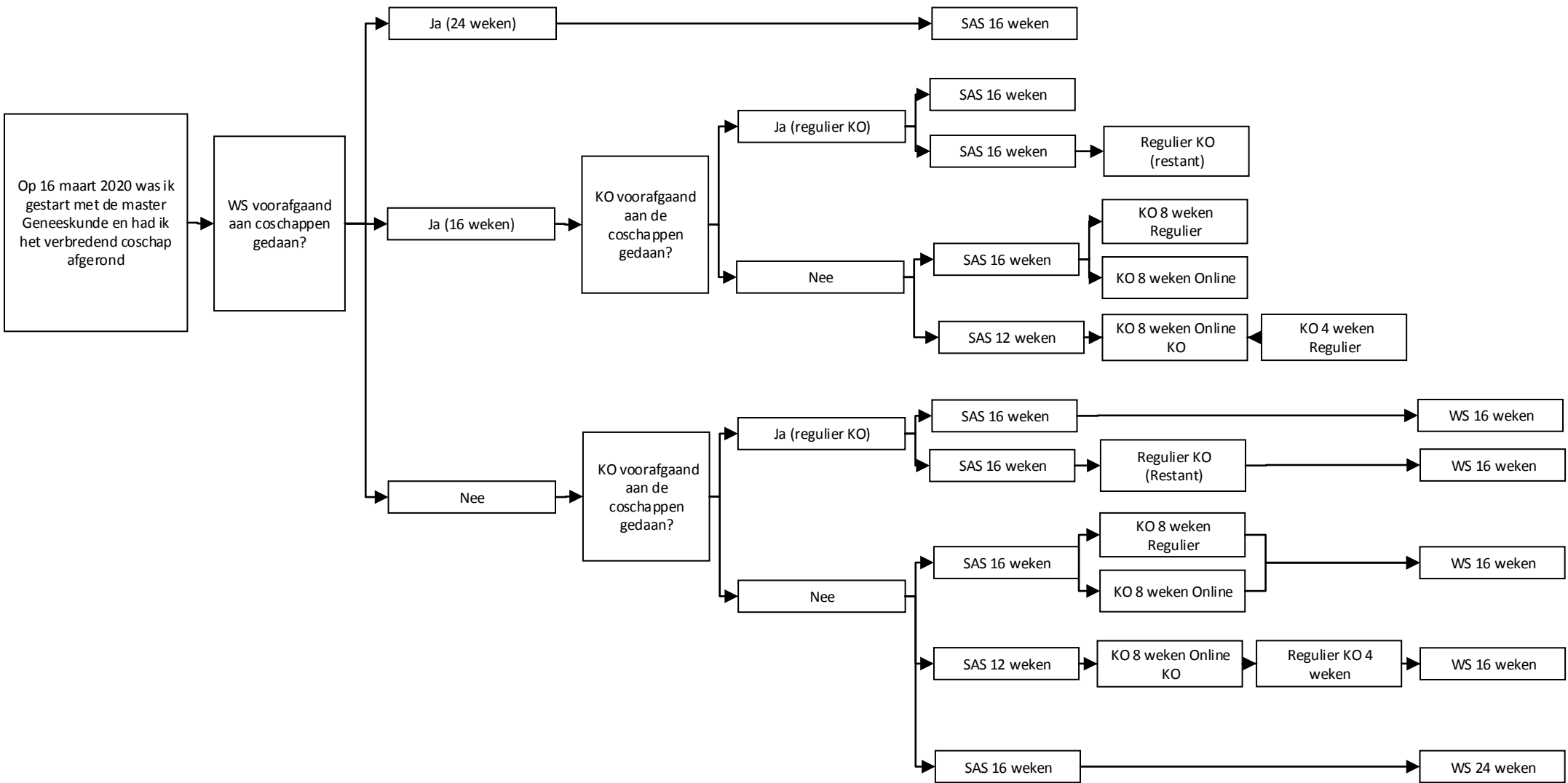

B

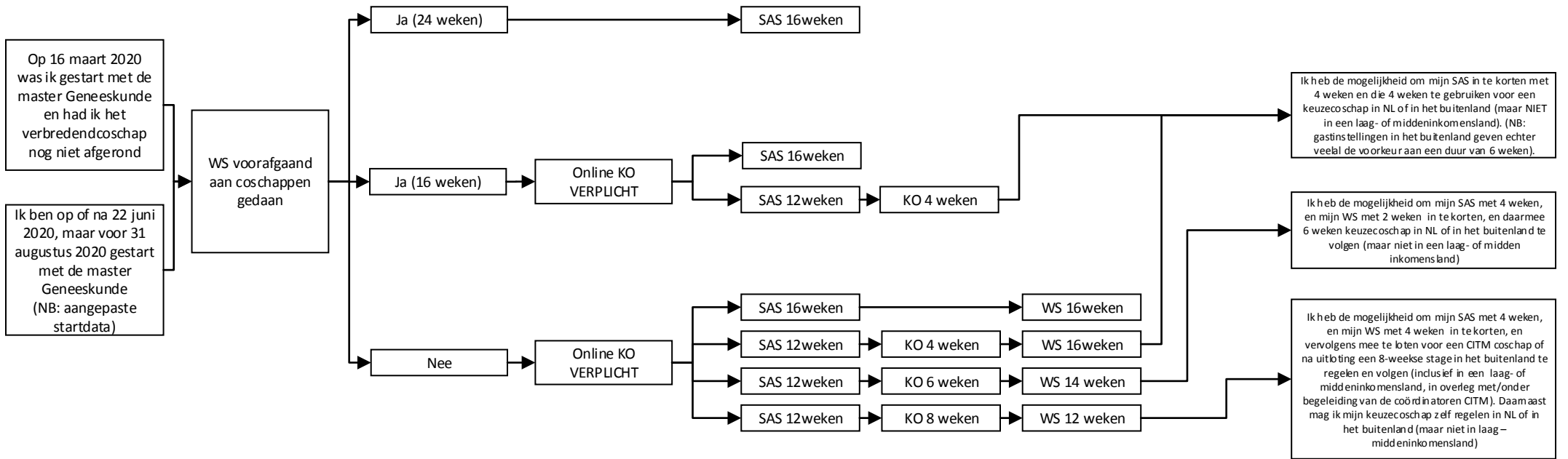

C

