

Onderwijsregeling Keuzeonderwijs Master Geneeskunde 2020-2021

Op 29 september 2020 vastgesteld door het Opleidingsteam Geneeskunde.

Artikel 1. Algemeen

1. Deze onderwijsregeling is van toepassing op het keuzeonderwijs van de masteropleiding Geneeskunde.
2. Het keuzeonderwijs van de masteropleiding Geneeskunde heeft in beginsel een omvang van 12 EC (8 weken) en kan op verschillende manieren en op verschillende momenten worden ingevuld (Zie Onderwijs- en Examenregeling Artikel B4.2 en B4.2a).
3. Onder bepaalde voorwaarden kan de student ervoor kiezen om geen keuzeonderwijs te volgen en in plaats daarvan een verlengde wetenschappelijke stage. Onder bepaalde voorwaarden kan een student kiezen voor een groter deel keuzeonderwijs en een verkorte semi-artsstage en/of wetenschappelijke stage (Zie Onderwijs- en Examenregeling Artikel B4.2 en B4.2a).

Artikel 2. Doelstelling en opzet

1. Het wordt de student in het keuzeonderwijs mogelijk gemaakt om:
 - ervaren lacunes qua kennis/vaardigheden/ervaring op te vullen in relatie tot een bepaald vakgebied of (CanMEDS)rol, en/of
 - bepaalde kennis/vaardigheden/ervaring verder te verdiepen of uit te breiden, met het oog op (profilering voor) het toekomstige werkveld als arts.
2. Keuzeonderwijs bestaat in de vorm van onderwijs- en trainingsmodules, stages en coschappen.
3. Het keuzeonderwijs bestaat uit maximaal drie onderdelen, waarbij het kleinste onderdeel niet minder dan twee weken mag zijn.
4. Er wordt onderscheid gemaakt tussen het vaste aanbod regulier keuzeonderwijs, het online keuzeonderwijs en het alternatief keuzeonderwijs.
 - a) Het vaste aanbod keuzeonderwijs omvat geselecteerde en goedgekeurde onderwijseenheden. Op de digitale leeromgeving staat het [vaste aanbod keuzeonderwijs](#) beschreven, waaronder het Clinical Internship Tropical Medicine (CITM).
 - b) Het online keuzeonderwijs omvat een aantal modules die online gevolgd kunnen worden. Op de digitale leeromgeving staat het [aanbod online keuzemodules](#) beschreven.
 - c) Het alternatieve keuzeonderwijs bestaat uit onderwijseenheden die een student zelf regelt, volgens de daarvoor geldende procedure, zoals beschreven op de A-Z lijst (lemma Master Geneeskunde; aanmelden, startdata, procedures en spelregels).

Artikel 3. Plaats in het curriculum

1. De mogelijkheden voor keuzeonderwijs zijn niet voor alle studenten gelijk, maar hangt af van het moment waarop de student in het masterprogramma is ingestroomd en de voortgang in het programma. De mogelijkheden zijn weergegeven in de flowcharts in de bijlage van deze onderwijsregeling:
 - Flowchart A: Voor studenten die op 16 maart 2020 het verbredend coschap al hadden afgerond.
 - Flowchart B: Voor studenten die op 16 maart 2020 het verbredend coschap nog niet hadden afgerond maar wel al waren gestart met de masteropleiding Geneeskunde, en voor studenten die op of na 22 juni 2020 maar voor 31 augustus 2020 gestart zijn met de masteropleiding Geneeskunde.
 - Flowchart C: Voor studenten die op of na 31 augustus zijn gestart met de masteropleiding Geneeskunde.
2. Het is mogelijk een niet-klinische stage of onderwijs- en trainingsmodule vóór het coschap sociale geneeskunde te doen. Dat is mogelijk tijdens de wachttijd en tussen de coschappen van Masterfase 1, 2 en 3.

Artikel 4. Aanvraagprocedure

1. De aanvraagprocedure voor het vaste aanbod keuzeonderwijs is beschreven op de A-Z lijst (lemma Master Geneeskunde: aanmelden, startdata, coschappen, procedures en regels).

2. De aanmeldprocedure voor het online keuzeonderwijs staat beschreven [op de digitale leeromgeving](#)
3. Voor het alternatief keuzeonderwijs geldt de daarvoor geldende procedure, zoals beschreven op de A-Z lijst (lemma Master Geneeskunde: aanmelden, startdata, coschappen, procedures en regels).

Artikel 5. Keuzeonderwijs in het buitenland

1. De student wordt geadviseerd 10 maanden voor vertrek contact op te nemen met het [International Office \(IO\)](#). De student is verplicht om zich tenminste 6 maanden vóór de start het keuzeonderwijs in het buitenland via de onderwijsadministratie aan te melden. Aanmeldingen die na die tijd binnenkomen worden afgewezen.
2. De minimale stageduur voor keuzeonderwijs in het buitenland, in een niet laag- of midden-inkomensland, is 4 weken. Een stageduur van 6 weken heeft echter de voorkeur. Voor een keuzecoschap in een laag- of midden-inkomensland geldt een minimale duur van 8 weken.
3. Keuzecoschappen in laag- of midden-inkomenslanden worden begeleid door leden van de CITM-commissie.
4. Voor deelname aan het CITM-coschap wordt geloot. De CITM-commissie biedt uitgelote studenten zoveel mogelijk een alternatief voorstel aan, bij een preferred partner. De CITM-commissie kan, in overleg met de student, ook goedkeuring verlenen aan een alternatief, zelfgeregeld keuzecoschap in een laag- of midden-inkomensland.
5. Bij een studieonderdeel in het buitenland is de online pre-departure cursus verplicht. Er worden geen studiepunten toegekend aan studenten die de voorbereidende cursus niet gevolgd hebben.

Artikel 6. Beoordeling

1. Ieder keuzeonderwijs-onderdeel moet als 'voldaan' worden beoordeeld. Het keuzeonderwijs zal als onderdeel in het individuele studieprogramma (SIS) pas voldaan zijn als er 12 EC behaald zijn.

Klinisch coschap of niet-klinische stage

2. Voor elk klinisch coschap of niet-klinische stage moet de lokale begeleider de beoordeling invullen op het beoordelingsformulier. Deze beoordeling dient de lokale begeleider aan de student toe te lichten in het eindbeoordelingsgesprek. Beoordeeld wordt of de student voldoende inspanningen heeft geleverd om de vooraf opgestelde leerdoelen te behalen. De beoordeling van de lokale begeleider wordt als advies voorgelegd aan de examinerator in het AMC. De examinerator stelt de definitieve beoordeling vast.
3. De coördinator keuzeonderwijs is de AMC-examinator bij alle studieonderdelen in het keuzeonderwijs behalve voor het Clinical Internship Tropical Medicine (CITM). Bij laatstgenoemde coschap is één van de leden van de Begeleidingscommissie CITM de AMC-examinator.
4. Indien de beoordeling 'niet voldaan' is, dient de student een gesprek te voeren met de AMC-examinator. De examinerator doet vervolgens aan de examencommissie een voorstel voor remediëring. De examencommissie neemt kennis van het remediëringvoorstel van de examinerator en neemt een besluit over de wijze van de remediëring. Zie de Regels en Richtlijnen Examencommissie, beschikbaar via de [A-Z lijst](#) van de masteropleiding Geneeskunde (onder examencommissie). Na remediëring vindt een nieuwe eindbeoordeling plaats.

Onderwijs- of trainingsmodule

5. De beoordeling van een onderwijs- of trainingsmodule is in handen van de aanbiedende instantie. De student zal bij de aanbiedende instantie een bewijs/verklaring van het met goed gevolg afgelegde onderwijsonderdeel dienen op te vragen en in te leveren bij de Onderwijsadministratie. De op het bewijs/de verklaring vermelde beoordeling voor het betreffende onderwijsonderdeel wordt als voldaan/niet voldaan geregistreerd in SIS, mits het betreffende onderwijsonderdeel vooraf ter goedkeuring is voorgelegd aan de coördinator keuzeonderwijs en goedkeuring is verkregen.
6. Voor het online keuzeonderwijs geldt dat de aanbieder de resultaten direct doorgeeft aan de Onderwijsadministratie. De student hoeft geen actie te ondernemen.



Bijlage: Flowcharts

A

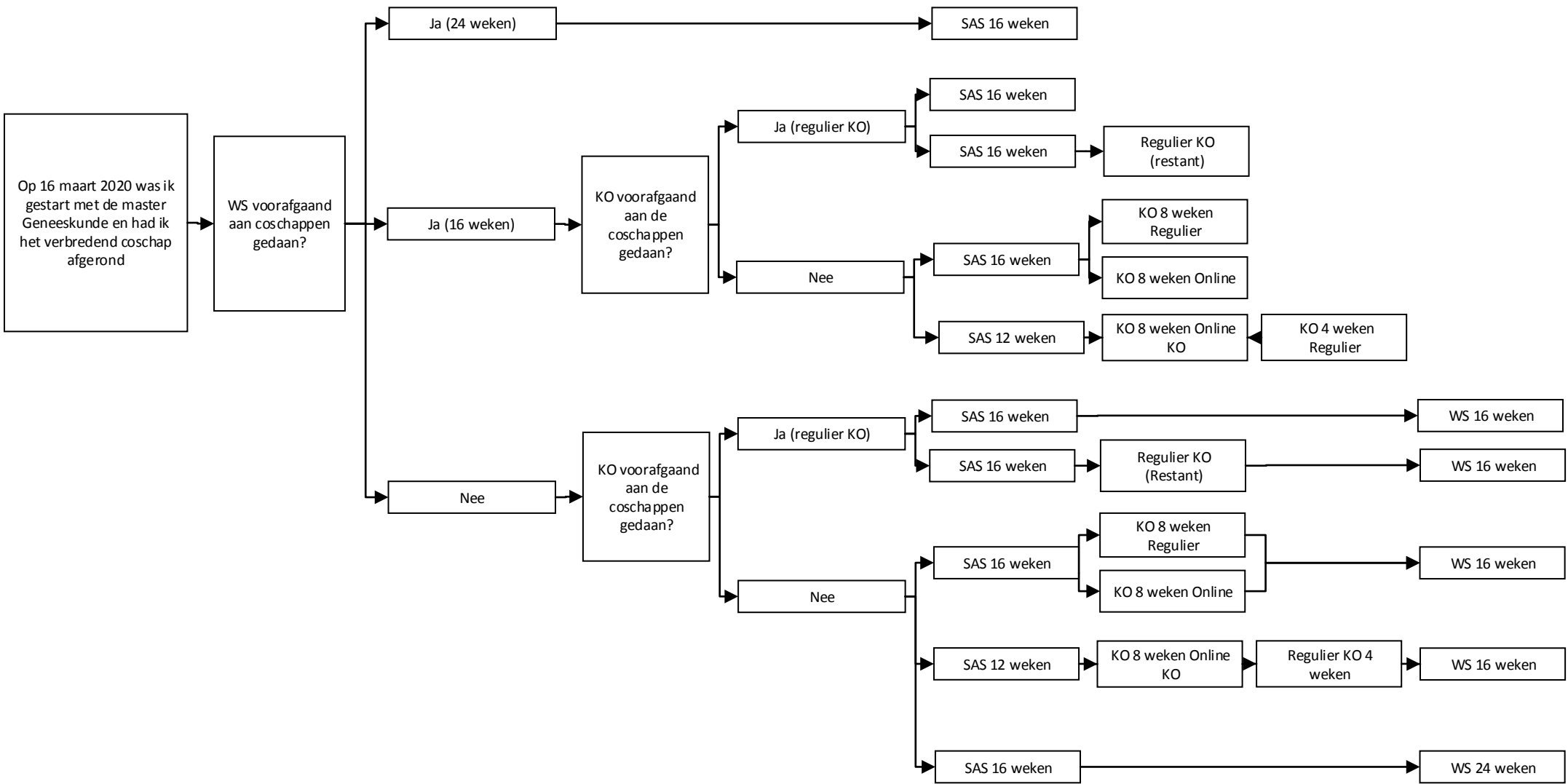

B

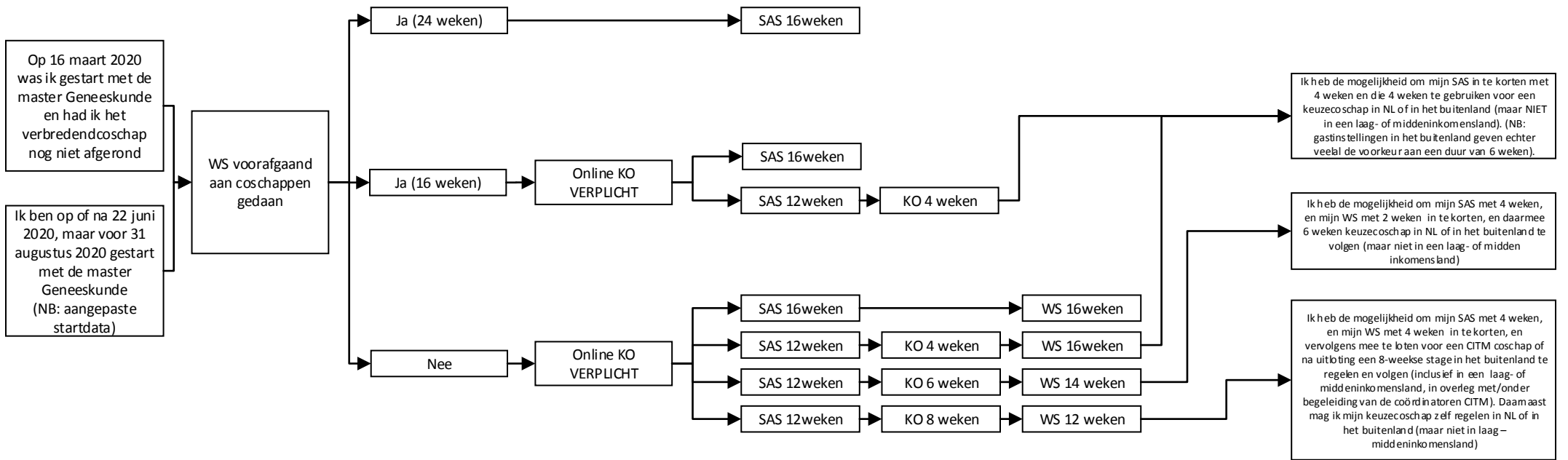

C

